

MIG - 3

Conception / dessin : David Luce & Erwan LE PECQ

E-mail : Erwan.lepecq@free.fr

Descriptif, note :

Moteur de type Speed 280 en direct.
Elice 4,7x2,4 ou GWS 4x2 ou Gunter
Accu Lipo 2 éléments poids 50g environ.

Documents de référence :

Principe de base inspiré par l'Efun.
Plans DXF trouvé sur le Web
Plans 3 vues format dessin trouvé sur le Web.
Légère modifs sur les ailes pour optimiser la surface par comparaison avec l'E-fun.

Caractéristiques techniques :

Envergure :	700 mm	Motorisation :	Speed 280 en directe
Longueur :	570 mm	Hélice :	4,7x2,4
Surface alaire :	8,3 dm ²	Radio :	3 voies
Poid :	200 g	Accu :	Lipo 2 éléments 50 g
Charge alaire :	24 g/dm ²		
Dièdre :	1°/aile		

Centre de gravité à 50 mm du bord d'attaque

Aile : Calage à 0°

	Emplenture	Somon :
Non :	Eppler 195	Eppler 195
Corde :	180 mm	80 mm environ
Epaisseur relative :	11,82 %	-
Courbure relative :	-	-

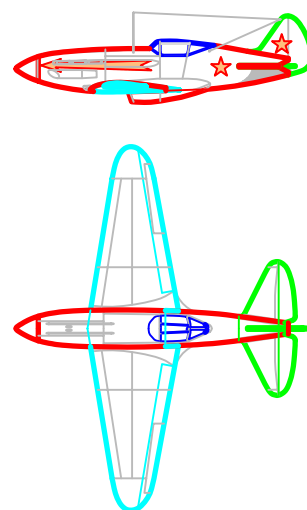

Historique des indices d'évolution

Date :	Ind :	Date :	Ind :	Date :	Ind :	Date :	Ind :
---/---/---	-	---/---/---	-	---/---/---	-	---/---/---	-
---/---/---	-	---/---/---	-	---/---/---	-	---/---/---	-
28/janv/2006	A	---/---/---	-	---/---/---	-	---/---/---	-

Dessin :
MIG - 3

Ind :
A 28/01/06

Format :
A4

Echelle :
/

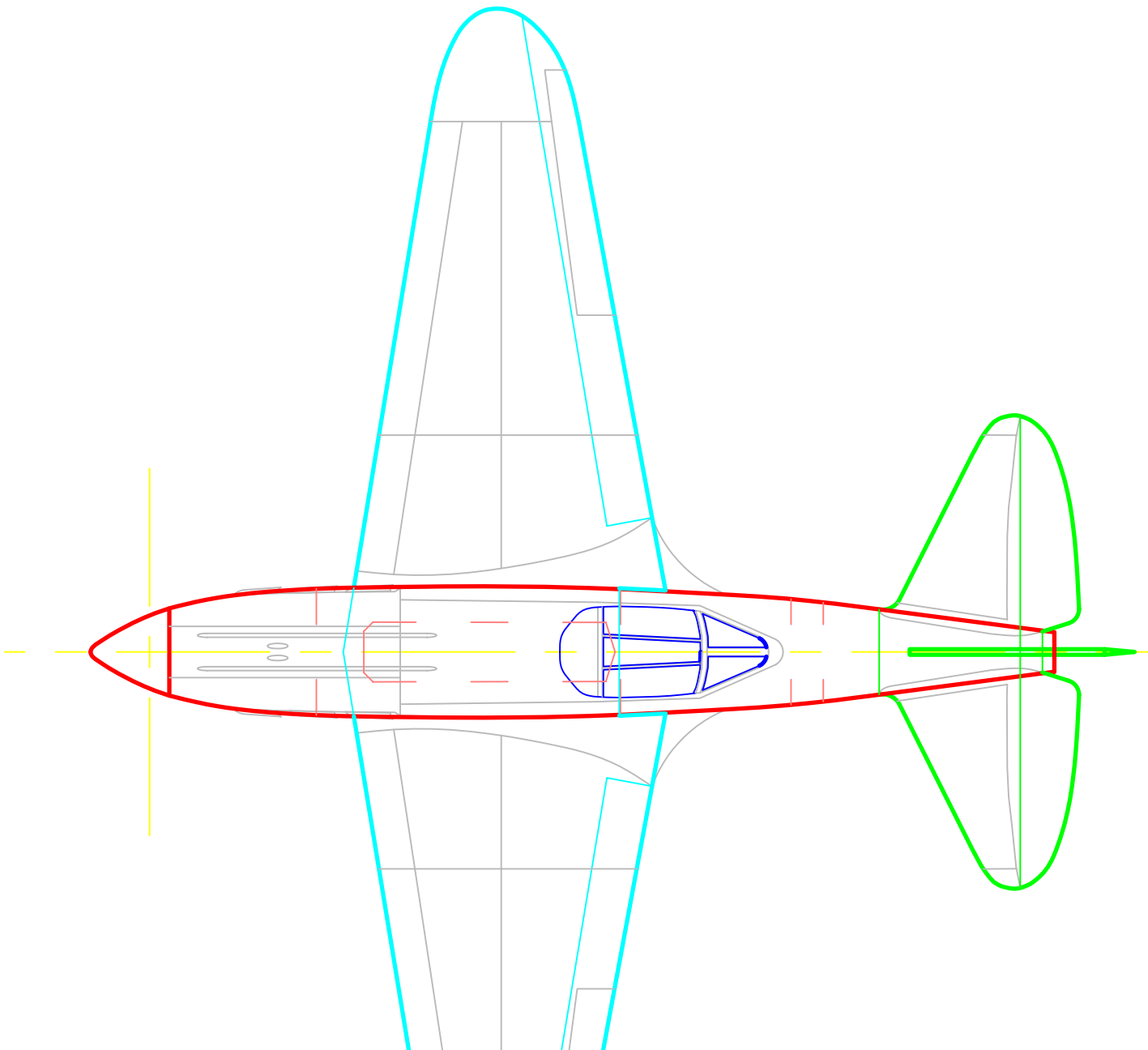
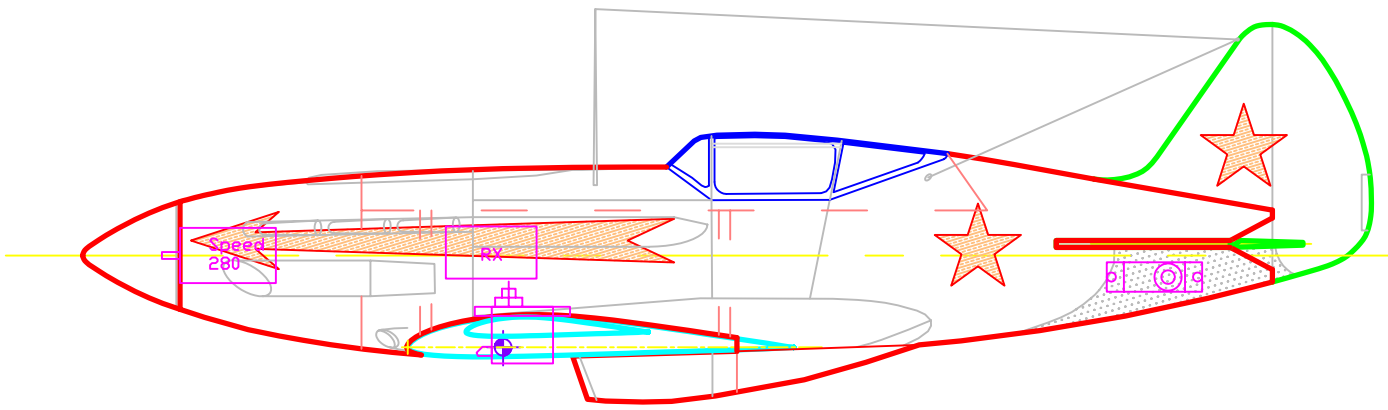

Mustang P-51

David LUCE & Erwan LE PECQ

Vue générale

Ind :	Date :	Format :	Ech :	Folio :
A	26/03/2006	A4	Graph	2/7

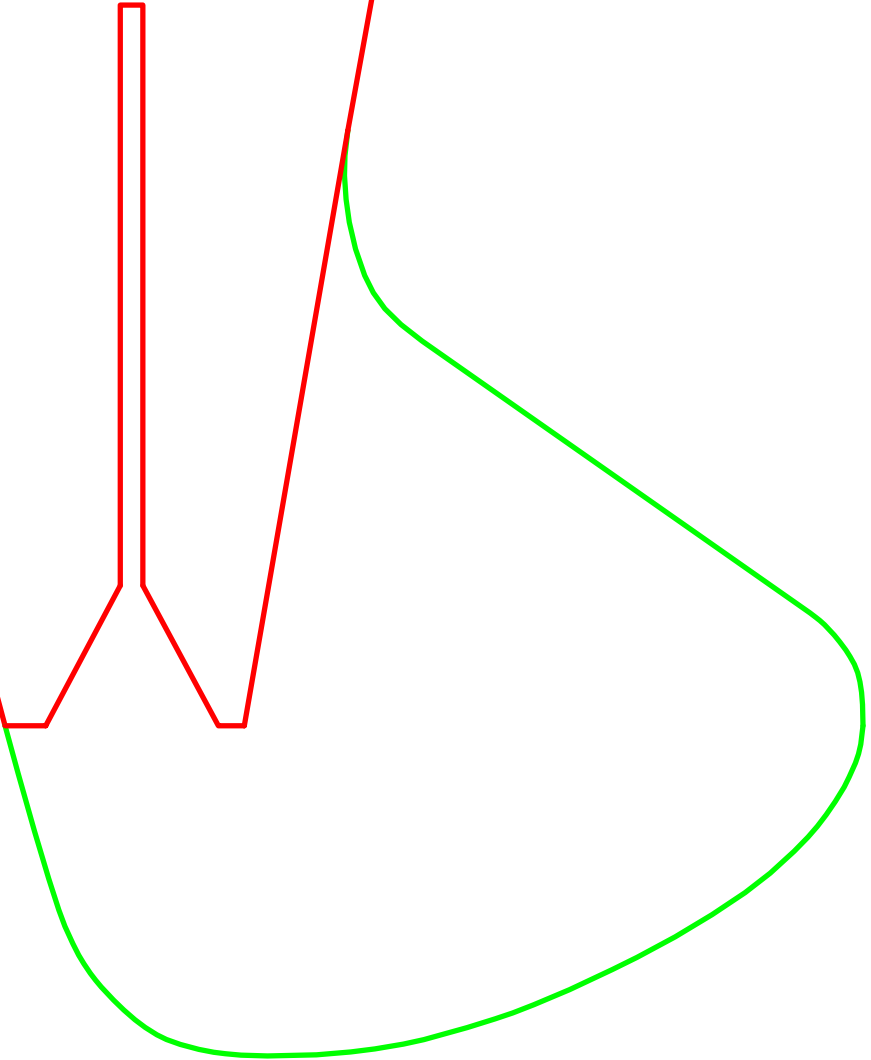
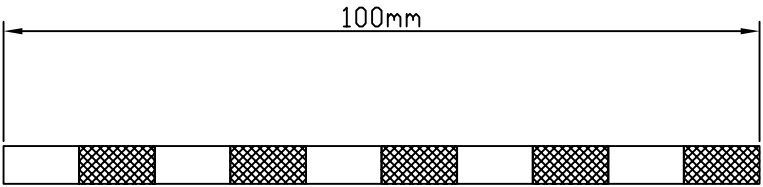

Mustang P-51
David LUCE & Erwan LE PECQ

Ind : A
Date : 15/05/2006
Format : A4
Ech : 1/1
Folio : 3/7

Details Derive

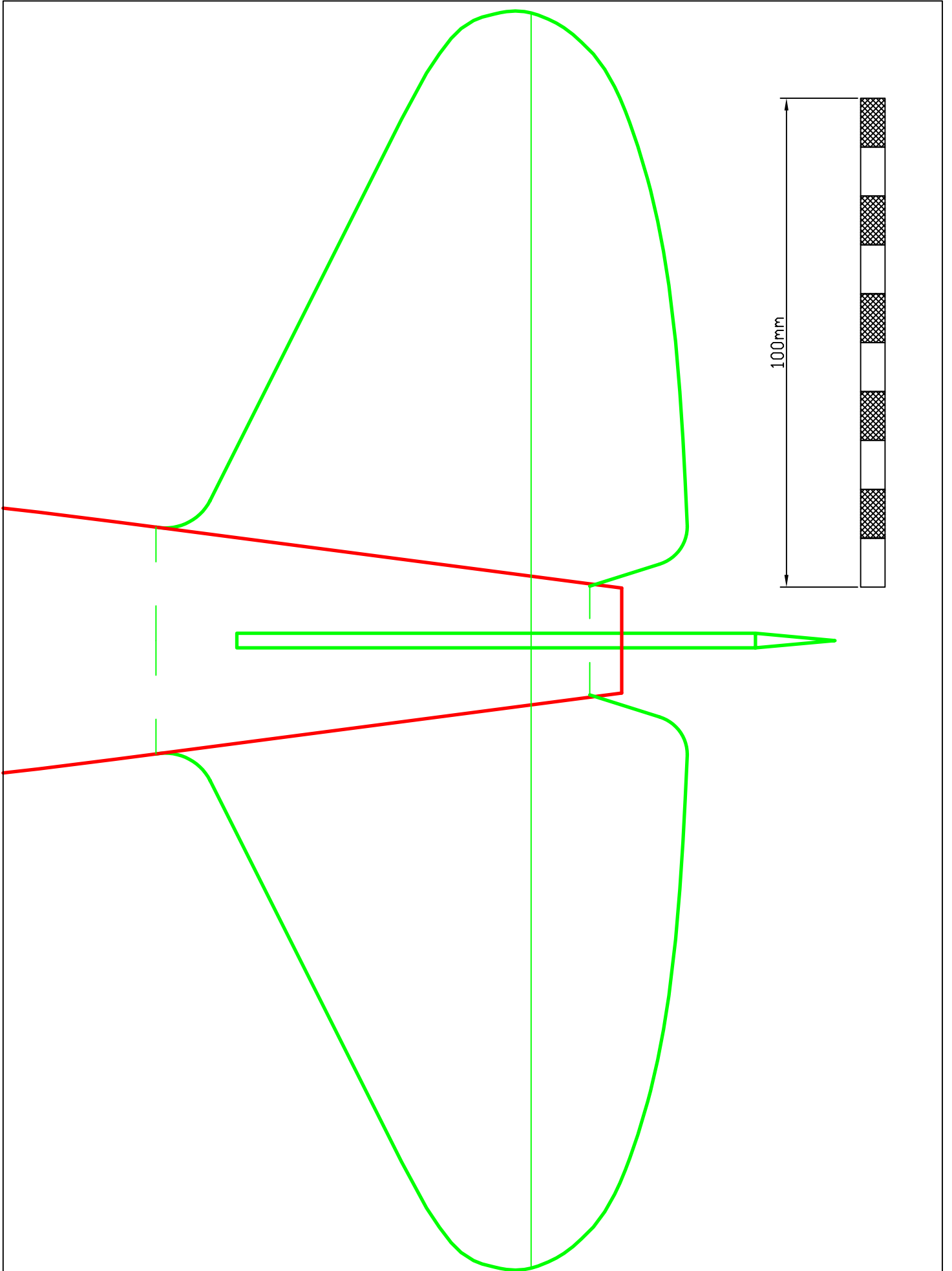

Mustang P-51

David LUCE & Erwan LE PECQ

Détails Stabilisateur

Ind :	Date :	Format :	Ech :	Folio :
A	26/03/2006	A4	1/1	4/7

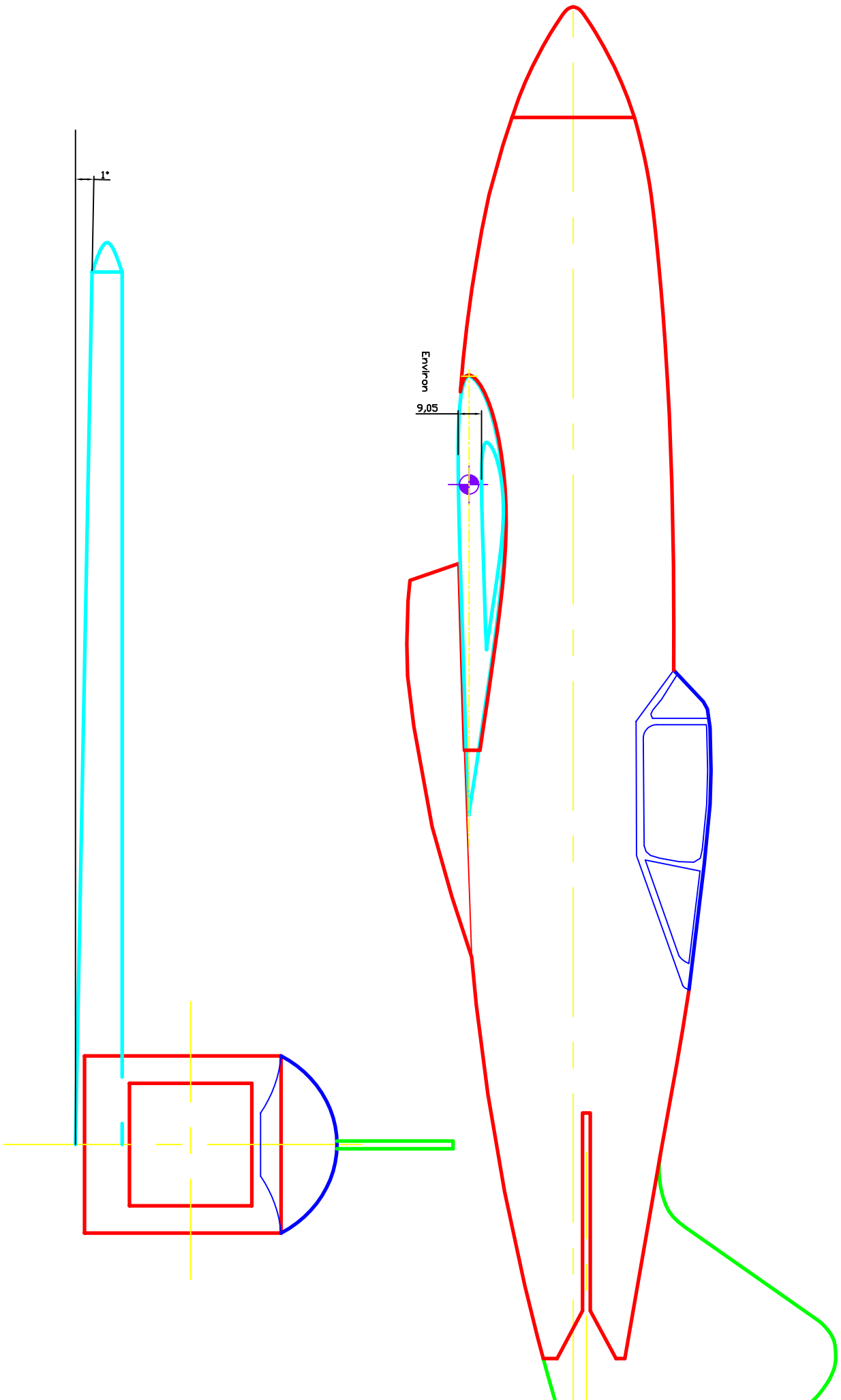

Mustang P-51

David LUCE & Erwan LE PECQ

Détails positionnement ailes

Ind :	Date :	Format :	Ech :	Folio :
A	15/05/2006	A4	1/1	5/7

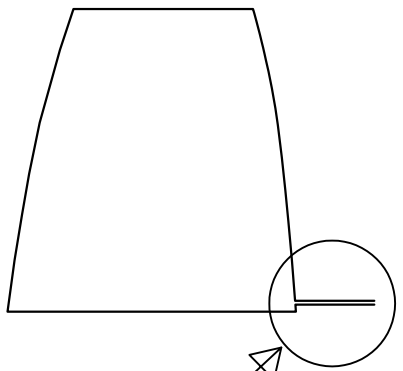
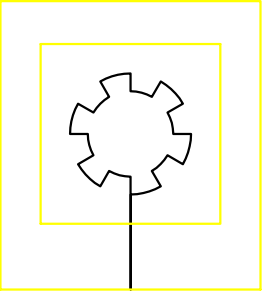
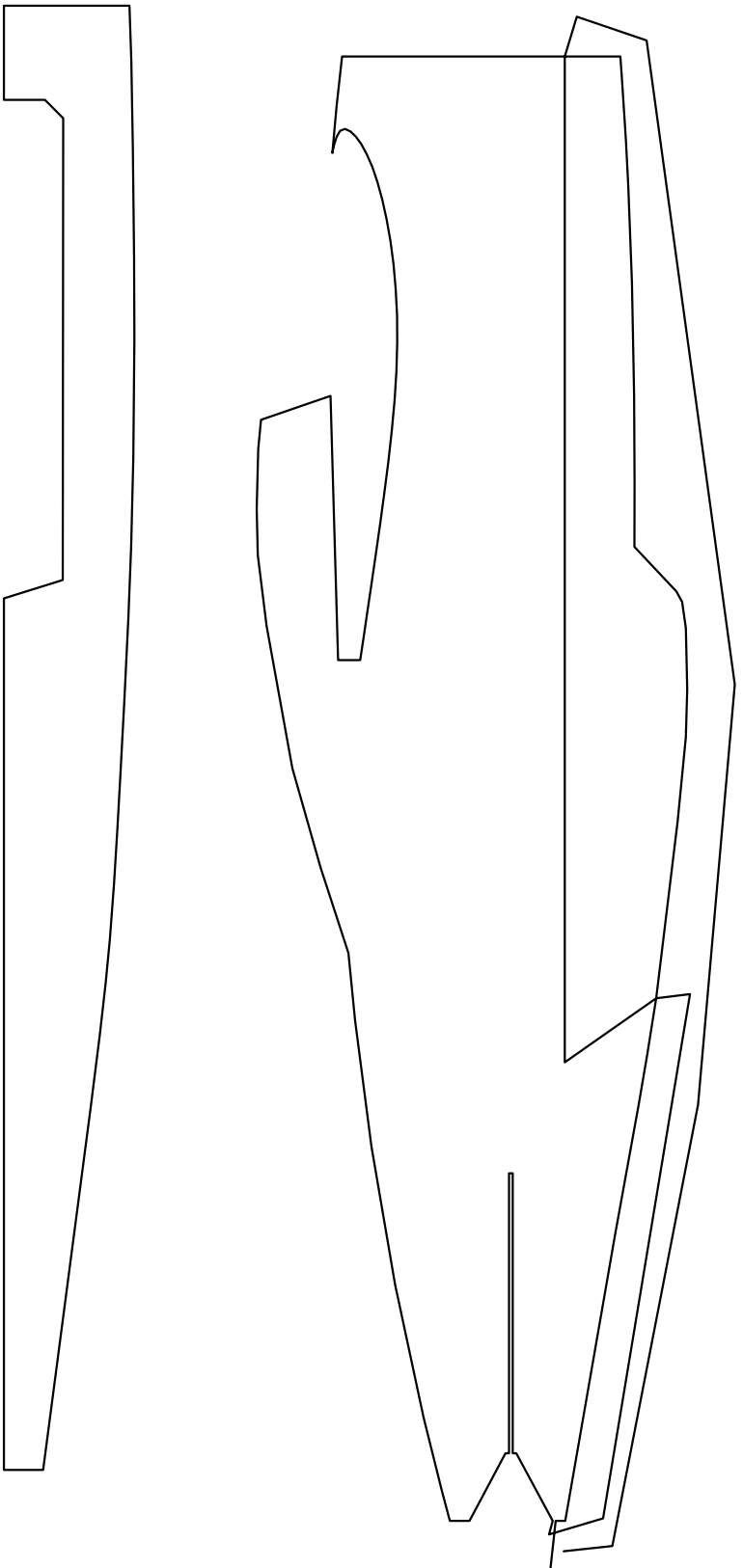

Entée du fil chaud, à considérer comme le bord de fuite. Attention au calage de la pièce.

Mustang P-51

David LUCE & Erwan LE PECQ

Détails découpes

Ind :	Date :	Format :	Ech :	Folio :
A	15/05/2006	A4	1/2	6/7

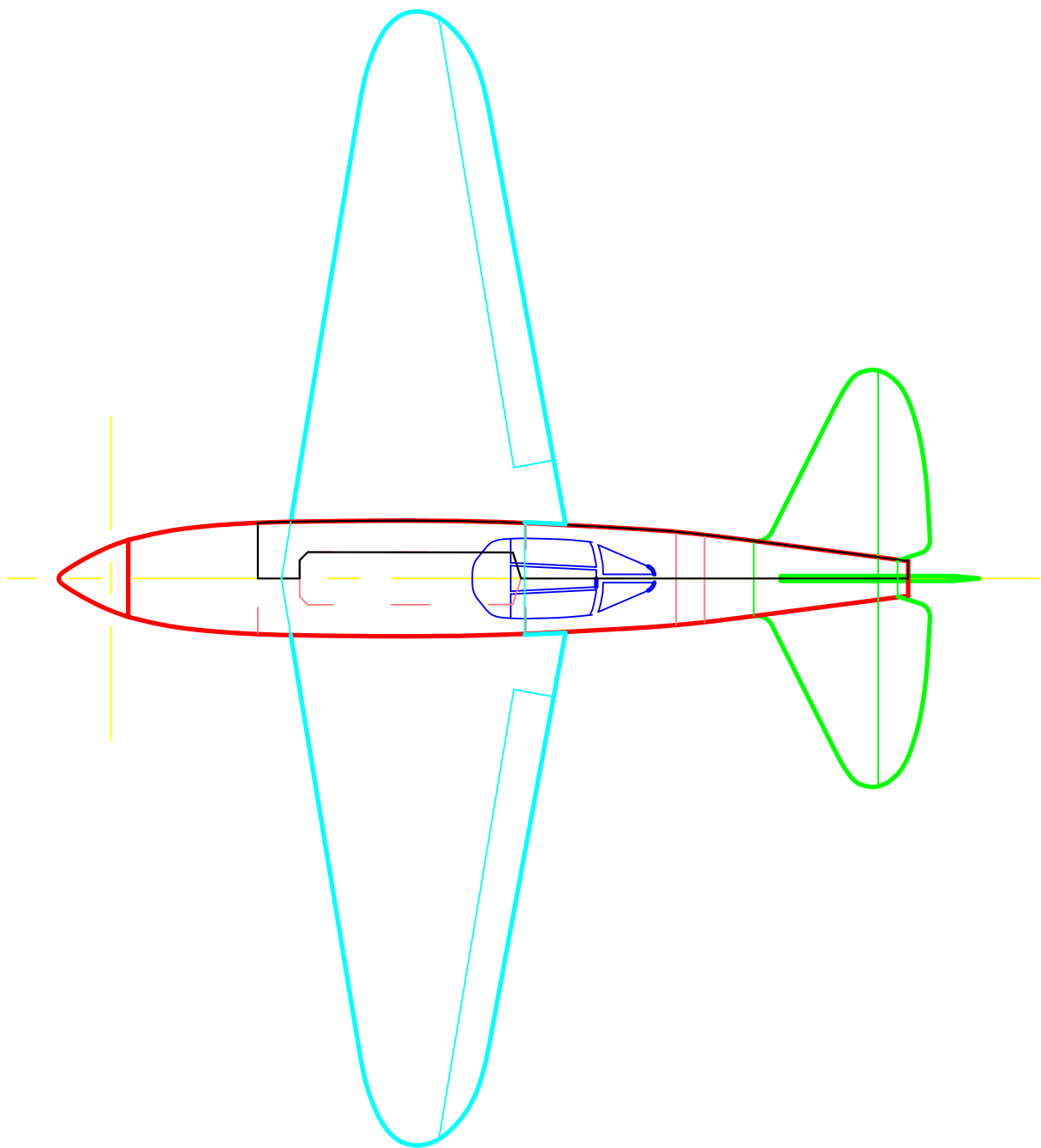
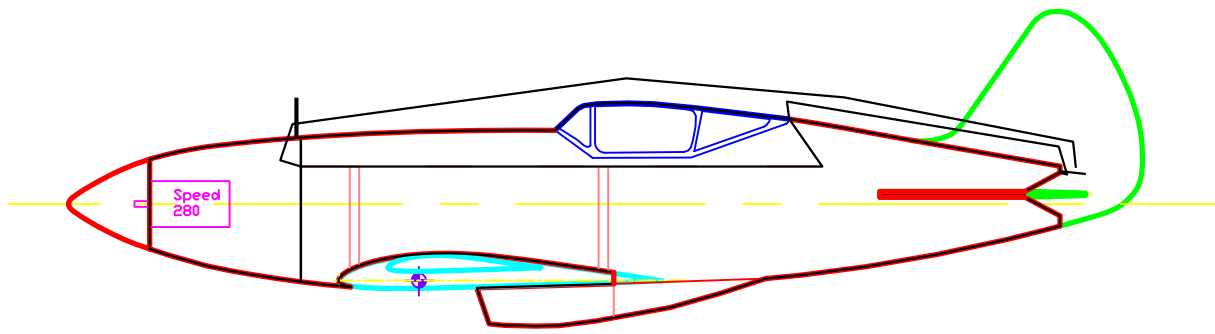

Mustang P-51

David LUCE & Erwan LE PECQ

Vue générale

Ind :	Date :	Format :	Ech :	Folio :
A	26/03/2006	A4	1/4	7/7